

用途：用于中功率放大。/Purpose: Medium power amplifier applications.

特点：饱和压降低。/Features: Low saturation voltage.

极限参数/Absolute maximum ratings(Ta=25°C)

参数符号 Symbol	数值 Rating	单位 Unit
$V_{CB0}$	30	V
$V_{CE0}$	25	V
$V_{EB0}$	5.0	V
$I_C$	2.0	A
$I_{CP}$	2.5	A
$P_C$	1.0	W
$T_j$	150	°C
$T_{stg}$	-55~150	°C

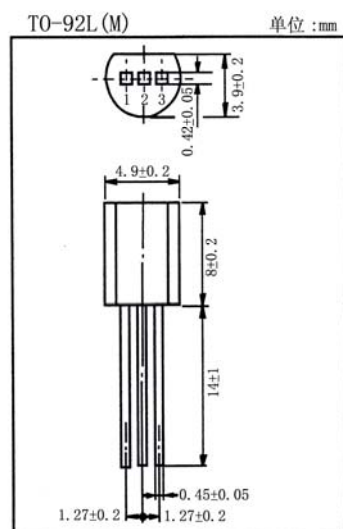

引脚： 1. E 2. C 3. B

电性能参数/Electrical characteristics(Ta=25°C)

参数符号 Symbol	测试条件 Test condition	数值 Rating			单位 Unit
		最小值 Min	典型值 Typ	最大值 Max	
$V_{CB0}$	$I_C=50 \mu A$ $I_B=0$	40			V
$V_{CE0}$	$I_C=1.0mA$ $I_B=0$	32			V
$V_{EB0}$	$I_E=50 \mu A$ $I_C=0$	5.0			V
$I_{CB0}$	$V_{CB}=30V$ $I_E=0$			1.0	$\mu A$
$I_{EB0}$	$V_{EB}=5.0V$ $I_C=0$			1.0	$\mu A$
$h_{FE}$	$V_{CE}=6.0V$ $I_C=0.5A$	120		390	
$V_{CE(sat)}$	$I_C=2.0A$ $I_B=0.2A$		0.5	0.8	V
$f_T$	$V_{CE}=1.0V$ $I_C=10mA$ $f=100MHz$		110		MHz
$C_{ob}$	$V_{CB}=10V$ $I_E=0$ $f=1.0MHz$		22		pF

$h_{FE}$  分档/ $h_{FE}$  classifications: Q:120~270 R:180~390